

DS560DF410 56Gbps の 4 チャンネル・マルチレート・リタイマ、クロスポイント付き

1 特長

- クワッド・チャンネル・マルチプロトコル・リタイマ、信号調整機能付き
- すべてのチャンネルが独立して、PAM4 と NRZ の両方のデータ・レート (19.6~28.9GBd, div-by-2 および div-by-4 サブレートを含む) にロック可能
- CEI-56G、イーサネット™ (400GbE)、ファイバ・チャンネル (64GFC)、InfiniBand™ (HDR)、および CPRI/eCPRI PCB、銅ケーブル、光学アプリケーションまでの範囲に最適
- 最大 5 種類のボーレートと変調タイプの組み合わせで使用可能な CDR ロック用自動レーン・レート・スイッチング
- 低レイテンシ: 26.5625GBd で 2000ps 未満 (代表値)
- 適応型連続時間リニア・イコライザ (CTLE)、RX フィードフォワード・イコライザ (FFE)、判定帰還型イコライザ (DFE) により 30dB を超えるチャンネル損失 (13.28GHz の場合) に対応
- 2 × 2 クロスポイントを内蔵
- 調整可能な 4 タップ TX FFE フィルタ
- ギアボックス・モードのサポート (NRZ/PAM4 ビット・マルチプレクサ / デマルチプレクサ、NRZ/PAM4 シリアルライザ / デシリアルライザ)
- オンチップのアイ開ロモニタ (EOM)、PRBS ジェネレータ、デバッグ用の PRBS チェッカ
- 1.8V と 1.2V のデュアル電源
- 40°C ~ +85°C の動作温度範囲
- AC カップリング・コンデンサを内蔵した 7.65mm × 7.65mm の BGA パッケージ

2 アプリケーション

- アクティブ電気ケーブル (AEC) (SFP, SFP-DD, QSFP, QSFP-DD, OSFP)
- フロント・ポート C2M のアタッチメント・ユニット・インターフェイス (AUI) におけるジッタ除去
- バックプレーン (KR) およびミッドプレーン C2C のアタッチメント・ユニット・インターフェイス (AUI) における到達範囲の延長
- NRZ から PAM4 への集約と非集約による速度倍増 (ギアボックス)

3 概要

DS560DF410 は、4 チャンネルを備えた、信号調整機能付きマルチレート・リタイマです。本デバイスは、長く、損失が大きく、クロストークの影響を受ける高速シリアル・リンクの到達距離を伸ばし堅牢性を高めます。

DS560DF410 の各チャンネルは無関係に、19.6 ~ 28.9GBd の連続した範囲のシンボル・レート (PAM4 および NRZ) またはサポートされている任意のサブレートにロックします。内蔵の CDR 機能は、フロントポート光学モジュール・アプリケーションで、ジッタ・バジェットをリセットし、高速シリアル・データをリタイムするために最適です。これらの機能により、個別のレーンの前方誤り訂正 (FEC) パススルーが可能です。また、DS560DF410 は CDR ロックのための自動レーン・レート・スイッチングをサポートしており、ホストの介入なしに、最大 5 種類のボーレートと変調タイプの組み合わせを使用できます。

DS560DF410 の先進のイコライゼーション機能には、連続的に適応できる連続時間リニア・イコライザ (CTLE)、RX フィードフォワード・イコライザ (FFE)、判定帰還型イコライザ (DFE)、プログラム可能な低ジッタの 4 タップ TX フィードフォワード・イコライザ (FFE) フィルタがあります。これらの機能により、直接接続銅 (DAC) ケーブルや、複数のコネクタとクロストークを持つバックプレーンなど、損失の多い相互接続の到達範囲を延長できます。

パッケージ情報(1)

部品番号	パッケージ	本体サイズ (公称)
DS560DF410	AMN (fcBGA, 81)	7.65mm × 7.65mm

- (1) 利用可能なパッケージについては、このデータシートの末尾にある注文情報を参照してください。

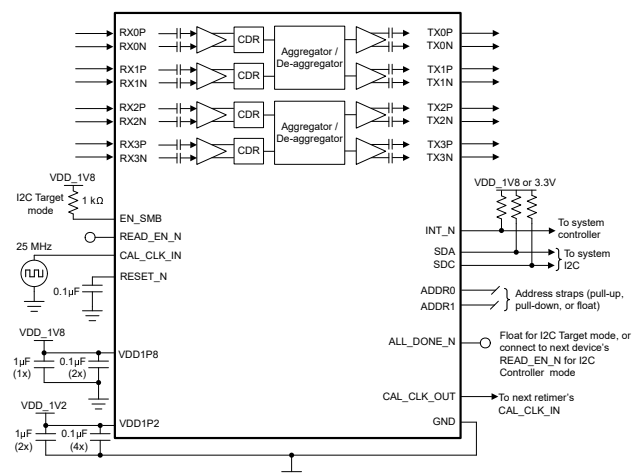

簡略回路図



Table of Contents

1 特長.....	1	6.2 ドキュメントの更新通知を受け取る方法.....	4
2 アプリケーション.....	1	6.3 サポート・リソース.....	4
3 概要.....	1	6.4 Trademarks.....	4
4 Revision History.....	2	6.5 静電気放電に関する注意事項.....	4
5 概要 (続き).....	3	6.6 用語集.....	4
6 Device and Documentation Support.....	4	7 Mechanical, Packaging, and Orderable Information....	4
6.1 Documentation Support.....	4		

4 Revision History

DATE	REVISION	NOTES
March 2023	*	Initial Revision

5 概要 (続き)

DS560DF410 は、ホストとモジュールの間の単純な NRZ から PAM4、または PAM4 から NRZ への変換のためのビット・マルチプレクサ / デマルチプレクサ・ギアボックスを備えています。このギアボックスは、最大 28.9GBd の 1 対の NRZ 入力を 1 つの 28.9GBd PAM4 出力に集約できるだけでなく、1 つの 28.9GBd PAM4 入力を 1 対の 28.9GBd NRZ 出力に再分割することもできます。

DS560DF410 は、CDR の後に隣接チャネルの各ペア間に完全な 2×2 クロスポイントを実装しており、PCB 配線のフレキシビリティのための高速でフレキシブルなレーン切り替え、2 対 1 の多重化と 1 対 2 の逆多重化によるフェールオーバー冗長、診断監視用の 1 対 2 ファンアウトを実現できます。また、物理的な AC カップリング・コンデンサ (TX および RX) を内蔵しているため、PCB 上の外付けコンデンサは不要です。これらの特長により、PCB の配線の複雑性と、部品表 (BOM) コストを低減できます。

診断機能には、非破壊型 PAM4/NRZ 垂直アイ高さモニタ、2D PAM4/NRZ アイ開口モニタ (EOM)、エラー注入モジュール内蔵 PRBS パターン・ジェネレータ、PRBS エラー・チェッカ、オンチップ温度センサ、といったものがあります。これらの機能はリンクのマージンの測定に役立ち、システムの健全性の経時変化を監視するために使えます。

DS560DF410 は I²C 経由、または外付けの EEPROM により構成可能です。単一の EEPROM を、最大 16 個のデバイスで共有できます。

6 Device and Documentation Support

6.1 Documentation Support

6.1.1 Related Documentation

For related documentation, see the following:

- Texas Instruments, [DS560DFXX0 Programmer's Guide](#)
- Texas Instruments, [DS560DF410EVM User's Guide](#)
- Texas Instruments, [Implementation of TI 56Gbps PAM4 Retimers in Direct Attach Copper Cable Applications](#)

6.2 ドキュメントの更新通知を受け取る方法

ドキュメントの更新についての通知を受け取るには、[ti.com](#) のデバイス製品フォルダを開いてください。「更新の通知を受け取る」をクリックして登録すると、変更されたすべての製品情報に関するダイジェストを毎週受け取れます。変更の詳細については、修正されたドキュメントに含まれている改訂履歴をご覧ください。

6.3 サポート・リソース

[TI E2E™ サポート・フォーラム](#)は、エンジニアが検証済みの回答と設計に関するヒントをエキスパートから迅速かつ直接得ることができる場所です。既存の回答を検索したり、独自の質問をしたりすることで、設計に必要な支援を迅速に得ることができます。

リンクされているコンテンツは、該当する貢献者により、現状のまま提供されるものです。これらは TI の仕様を構成するものではなく、必ずしも TI の見解を反映したものではありません。TI の[使用条件](#)を参照してください。

6.4 Trademarks

イーサネット™ is a trademark of Fuji Xerox Co., Ltd.

InfiniBand™ is a trademark of InfiniBand Trade Association.

TI E2E™ is a trademark of Texas Instruments.

すべての商標は、それぞれの所有者に帰属します。

6.5 静電気放電に関する注意事項



この IC は、ESD によって破損する可能性があります。テキサス・インスツルメンツは、IC を取り扱う際には常に適切な注意を払うことを推奨します。正しい取り扱いおよび設置手順に従わない場合、デバイスを破損するおそれがあります。

ESD による破損は、わずかな性能低下からデバイスの完全な故障まで多岐にわたります。精密な IC の場合、パラメータがわずかに変化するだけで公表されている仕様から外れる可能性があるため、破損が発生しやすくなっています。

6.6 用語集

[テキサス・インスツルメンツ用語集](#) この用語集には、用語や略語の一覧および定義が記載されています。

7 Mechanical, Packaging, and Orderable Information

The following pages include mechanical, packaging, and orderable information. This information is the most current data available for the designated devices. This data is subject to change without notice and revision of this document. For browser-based versions of this data sheet, refer to the left-hand navigation.

PACKAGING INFORMATION

Orderable Device	Status (1)	Package Type	Package Drawing	Pins	Package Qty	Eco Plan (2)	Lead finish/ Ball material (6)	MSL Peak Temp (3)	Op Temp (°C)	Device Marking (4/5)	Samples
DS560DF410AMNR	ACTIVE	FCCSP	AMN	81	2000	RoHS & Green	SNAGCU	Level-3-260C-168 HR	-40 to 85	DS560DF4E0	Samples
DS560DF410AMNT	ACTIVE	FCCSP	AMN	81	250	RoHS & Green	SNAGCU	Level-3-260C-168 HR	-40 to 85	DS560DF4E0	Samples

(1) The marketing status values are defined as follows:

ACTIVE: Product device recommended for new designs.

LIFEBUY: TI has announced that the device will be discontinued, and a lifetime-buy period is in effect.

NRND: Not recommended for new designs. Device is in production to support existing customers, but TI does not recommend using this part in a new design.

PREVIEW: Device has been announced but is not in production. Samples may or may not be available.

OBSOLETE: TI has discontinued the production of the device.

(2) **RoHS:** TI defines "RoHS" to mean semiconductor products that are compliant with the current EU RoHS requirements for all 10 RoHS substances, including the requirement that RoHS substance do not exceed 0.1% by weight in homogeneous materials. Where designed to be soldered at high temperatures, "RoHS" products are suitable for use in specified lead-free processes. TI may reference these types of products as "Pb-Free".

RoHS Exempt: TI defines "RoHS Exempt" to mean products that contain lead but are compliant with EU RoHS pursuant to a specific EU RoHS exemption.

Green: TI defines "Green" to mean the content of Chlorine (Cl) and Bromine (Br) based flame retardants meet JS709B low halogen requirements of <=1000ppm threshold. Antimony trioxide based flame retardants must also meet the <=1000ppm threshold requirement.

(3) MSL, Peak Temp. - The Moisture Sensitivity Level rating according to the JEDEC industry standard classifications, and peak solder temperature.

(4) There may be additional marking, which relates to the logo, the lot trace code information, or the environmental category on the device.

(5) Multiple Device Markings will be inside parentheses. Only one Device Marking contained in parentheses and separated by a "~" will appear on a device. If a line is indented then it is a continuation of the previous line and the two combined represent the entire Device Marking for that device.

(6) Lead finish/Ball material - Orderable Devices may have multiple material finish options. Finish options are separated by a vertical ruled line. Lead finish/Ball material values may wrap to two lines if the finish value exceeds the maximum column width.

Important Information and Disclaimer:The information provided on this page represents TI's knowledge and belief as of the date that it is provided. TI bases its knowledge and belief on information provided by third parties, and makes no representation or warranty as to the accuracy of such information. Efforts are underway to better integrate information from third parties. TI has taken and continues to take reasonable steps to provide representative and accurate information but may not have conducted destructive testing or chemical analysis on incoming materials and chemicals. TI and TI suppliers consider certain information to be proprietary, and thus CAS numbers and other limited information may not be available for release.

In no event shall TI's liability arising out of such information exceed the total purchase price of the TI part(s) at issue in this document sold by TI to Customer on an annual basis.

重要なお知らせと免責事項

TI は、技術データと信頼性データ (データシートを含みます)、設計リソース (リファレンス・デザインを含みます)、アプリケーションや設計に関する各種アドバイス、Web ツール、安全性情報、その他のリソースを、欠陥が存在する可能性のある「現状のまま」提供しており、商品性および特定目的に対する適合性の黙示保証、第三者の知的財産権の非侵害保証を含むいかなる保証も、明示的または黙示的にかかわらず拒否します。

これらのリソースは、TI 製品を使用する設計の経験を積んだ開発者への提供を意図したものです。(1) お客様のアプリケーションに適した TI 製品の選定、(2) お客様のアプリケーションの設計、検証、試験、(3) お客様のアプリケーションに該当する各種規格や、その他のあらゆる安全性、セキュリティ、規制、または他の要件への確実な適合に関する責任を、お客様のみが単独で負うものとし、

上記の各種リソースは、予告なく変更される可能性があります。これらのリソースは、リソースで説明されている TI 製品を使用するアプリケーションの開発の目的でのみ、TI はその使用をお客様に許諾します。これらのリソースに関して、他の目的で複製することや掲載することは禁止されています。TI や第三者の知的財産権のライセンスが付与されている訳ではありません。お客様は、これらのリソースを自身で使用した結果発生するあらゆる申し立て、損害、費用、損失、責任について、TI およびその代理人を完全に補償するものとし、TI は一切の責任を拒否します。

TI の製品は、[TI の販売条件](#)、または [ti.com](https://www.ti.com) やかかる TI 製品の関連資料などのいずれかを通じて提供する適用可能な条項の下で提供されています。TI がこれらのリソースを提供することは、適用される TI の保証または他の保証の放棄の拡大や変更を意味するものではありません。

お客様がいかなる追加条項または代替条項を提案した場合でも、TI はそれらに異議を唱え、拒否します。

郵送先住所 : Texas Instruments, Post Office Box 655303, Dallas, Texas 75265
Copyright © 2023, Texas Instruments Incorporated